



## Installation Instructions pour Storm Master



### 1. Préparation du sol

- Le sol doit être compacté et préparé pour pouvoir supporter le type de chaussée et la charge de circulation prévus. Les chaussées doivent avoir des joints de dilatation stables selon les exigences de l'ingénieur
- Creusez des tranchées adaptées pour fournir à Storm Master un support latéral minimum de 100 mm de béton et une base de béton d'au moins 100 mm lorsqu'il est installé avec des chaussées en béton et doit être calé sur la chaussée environnante pour garantir que le canal peut supporter les charges de trafic prévues
- Fixer une corde à ligne pour régler le niveau de la surface finie et permettre une pente minimale d'environ 5 mm pour chaque longueur de 1 m pour un ruissellement approprié.



### 2. Assembler les composants

- Assemblez les charnnels, les coins, les fosses en ligne et les embouts en utilisant du silicone pour sceller chaque joint.
- Assurez-vous que les clips de jonction sont engagés pour fournir une connexion positive entre les sections de canal.
- Les coins peuvent être montés dans les deux sens à l'une ou l'autre extrémité du canal
- Le canal et la fosse en ligne peuvent être connectés avec des clips sur la face inférieure aux barres d'armature en béton M12 en acier



### 3. Raccordement du tuyau d'eaux pluviales

En découpant l'orifice de sortie préféré avec un couteau tranchant ou une scie cloche, le tuyau d'eaux pluviales en PVC DN 150 vers AS1254 peut être connecté au Storm master via soit:

- Joint de fond de canal avec mastic silicone
- sortie côté fosse en ligne - coller avec de la colle bleu de plombier en PVC sur l'anneau

### 4. Bétonnage

Storm Master doit être installé dans du béton avec une résistance minimale de 25 kPa (la grille de classe B correspond à une charge de roue de 2,6 tonnes).<sup>m</sup>

Les grilles doivent être assemblées au Storm Master avant le coulage du béton.

Grille Protec avec ruban adhésif pour protéger des éclaboussures de béton.

- Assurez-vous que le béton recouvre entièrement les sections du canal maître Storm
- Terminez le béton à au moins 3 mm au-dessus du bord du canal

Laisser durcir complètement le béton avant l'utilisation du véhicule ou le retrait des grilles environ dix jours.

## Storm Master - Drainage de taille commerciale

Le drainage commercial Storm Master a été créé spécifiquement pour les applications commerciales à usage intensif, où les débits d'eau de surface importants ou la circulation des véhicules lourds et des piétons sont un facteur. La gamme a été conçue pour s'autonettoyer et est capable de supporter un poids de véhicule de **10 tonnes** lorsqu'elle est installée correctement. Cette gamme durable est le maître en matière de drainage commercial.

### > Storm Master (273 x 263mm) Drainage de taille commerciale

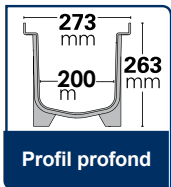
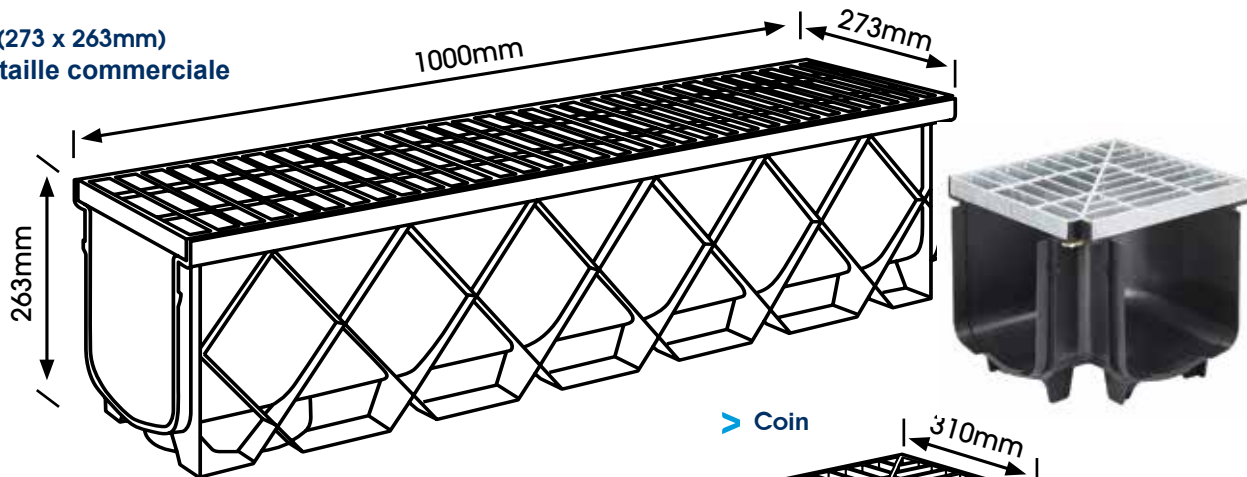

Profil profond

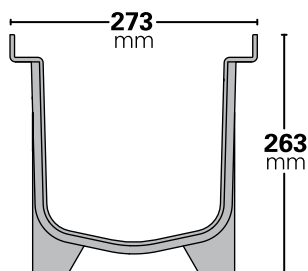

### > Coin

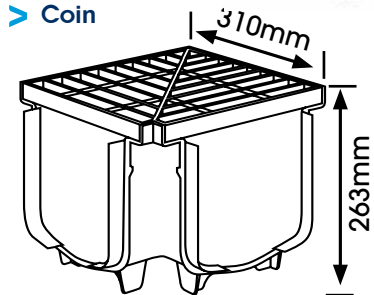

### > Embout

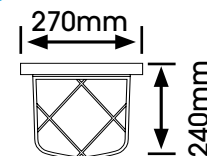

- Idéal pour la collecte de débits d'eau de surface élevés dans les grandes applications domestiques et commerciales légères
- Conçu pour supporter un poids de véhicule de 10 tonnes lorsqu'il est correctement installé
- Stabilisé aux UV solide, durable et léger, Caniveau en polypropylène
- Base de canal autonettoyante spécialement conçue pour évacuer les gros débits d'eaux pluviales
- Les clips de verrouillage réduisent le mouvement du canal
- Maintenez les pieds enfoncés pour arrêter la flottaison pendant le coulage du béton
- Grille galvanisée de classe B facile à clipser avec verrouillage vers le bas

- Clips Reo intégrés à la base du canal
- Sortie inférieure disponible en canal de 1 m
- Coin à 90° pour extensions gauche ou droite

**Options de grille :** (26,4 cm x 2 cm x 1 m) Protège-talon antidérapant en acier galvanisé de classe B, grille traditionnelle en acier galvanisé de classe B

**Risers:** Canal de 1 m, fosse en ligne, coin, embout, inserts en laiton, bouchons de grille antidérapants

### > Questions fréquemment posées

Q1. Storm Master a-t-il une grille Heel Guard ?

A. Oui, la grille antidérapante RELN Storm Master est galvanisée avec des boulons de verrouillage et a une cote de classe « C ».

Q2. À quoi sert l'anneau bleu dans la fosse en ligne ?

A. L'anneau bleu a été spécialement conçu et adapté pour permettre un raccordement rapide et facile des tuyaux à la fosse. Utilisez simplement votre colle à solvant avec votre tuyau pour le fixer.

Q3. Les grilles Storm Master sont-elles modifiables ?

R. Oui, vous pouvez retirer et remplacer les grilles RELN sur n'importe laquelle de nos grilles Storm Master.





## Installation Instructions for Storm Master



### 1. Prepare ground •

Ground must be compacted and prepared to be suitable to support the intended pavement type and traffic load. Pavements must have suitable expansion jointing to engineer requirements

- Dig trenches suitable to provide Storm Master with a minimum side support of 100mm Concrete and minimum 100mm Concrete base when installed with concrete pavements and must be keyed to surrounding pavement to ensure channel can withstand intended traffic loads
- Fix a string line to set finished surface level and allow for a minimum fall of approximately 5 mm for every 1m length for suitable runoff
- Stormwater discharge must be at the lowest point of the installation and can be either from the bottom outlet of the channel or outlet ports for the inline pit



### 2. Assemble components •

Assemble channels, corners, inline pits and end caps using silicone to seal each joint.

- Ensure the joining clips have engaged to provide a positive connection between channel sections.
- Corners can be fitted in either direction to either channel end
- Channel and inline pit can be connected with clips on underside to steel M12 concrete reinforcing bars

### 3. Stormwater pipe connection

By cutting out the preferred outlet port with sharp knife or hole saw, DN 150 PVC Stormwater Pipe to AS1254 can be connected to Storm Master via either

- Channel bottom outlet - seal with silicone sealant
- inline Pit side outlet - glue with PVC plumbers glue to blue ring



### 4. Concreting

Storm Master must be installed in concrete with minimum 25kPa strength (Class B grate is 2.6 tonne wheel loading).

Grates must be assembled to Storm Master prior to concrete pour.

Protect grate with tape to protect from concrete splash.

- Ensure concrete fully encases Storm Master Channel sections
- Finish concrete a minimum of 3mm above the edge of the channel

Allow full concrete cure prior to vehicle use or removal of grates approx ten days.

Recycled Plastic

## Storm Master - Commercial Sized Drainage

Storm Master commercial drainage has been created specifically for heavy-use commercial applications, where heavy surfacewater flows or heavy vehicle and pedestrian traffic is a factor. The range has been designed to self clean, and is able to withstand **10 tonne** of vehicle weight when installed correctly. This durable range is the master when it comes to commercial drainage.

### > Storm Master (273 x 263mm) Commercial Sized Drainage

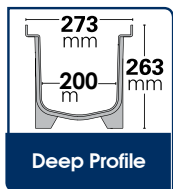
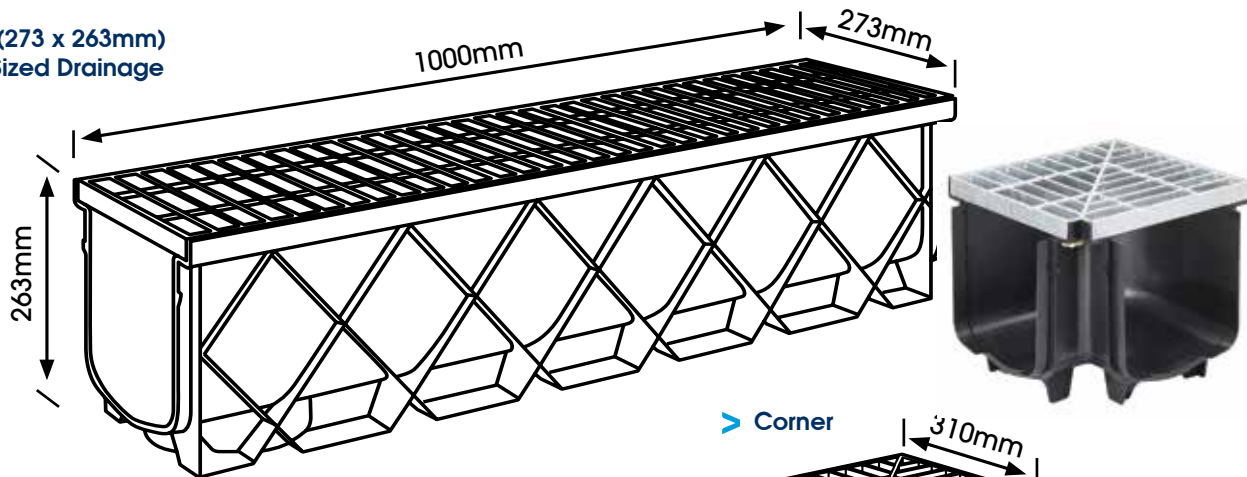

### > Corner

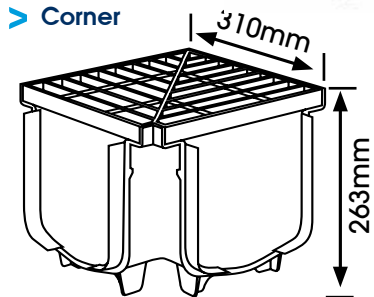

### > End Cap

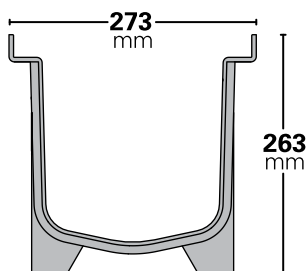
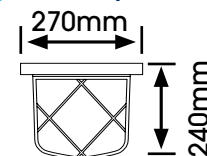

- Ideal for collection of high surfacewater flows in large domestic and light commercial applications
- Designed to withstand 10 tonne vehicle weight when installed correctly
- Strong, durable and lightweight UV stabilised Polypropylene channel
- Specially designed self-cleaning channel base to clear high flows of stormwater
- Lock-in clips reduces channel movement
- Hold down feet stop floatation during pouring of concrete
- Easy clip-in Class B Galvanised Grate with lockdown down

- security available in Traditional Gal and Anti-Slip Heel Guard
- Reo clips built into channel base
- Bottom Outlet available in 1m channel
- 90° corner for left or right extensions

**Grate Options:** (26.4cm x 2cm x 1m) Anti-Slip Heel Guard Galvanised Steel Class B, Traditional Galvanised Steel Class B Grate

**Risers:** 1m Channel, Inline Pit, Corner, End Cap, Brass Inserts, Anti-Slip Grate Plugs

**Displays:** Flyer available

### > Frequently Asked Questions

#### Q1. Does Storm Master have a Heel Guard grate?

A. Yes, RELN Storm Master Anti-slip grate is galvanised together with Lock down bolts and has an Class "C" rating.

#### Q2. What is the blue ring in the inline pit for?

A. The blue ring has been specially designed and fitted to allow quick and easy joining of pipes to the pit. Just use your solvent cement with your pipe to secure.

#### Q3. Are Storm Master Grates changeable?

A. Yes, you can remove and replace RELN grates to any of our Storm Master grates.

